



HIGH-SPEED CONNECTION TO NATURE

LITE XP



ROW



SAIL

& CAMP



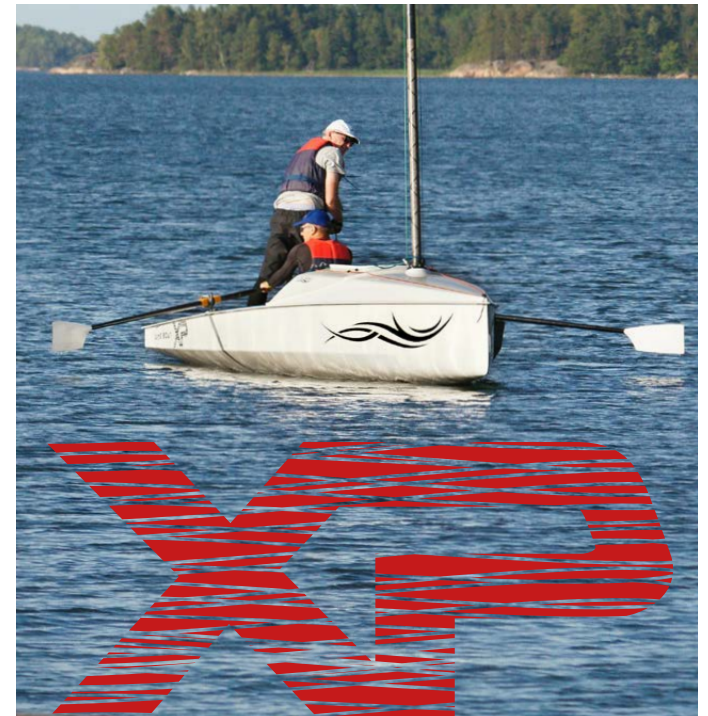
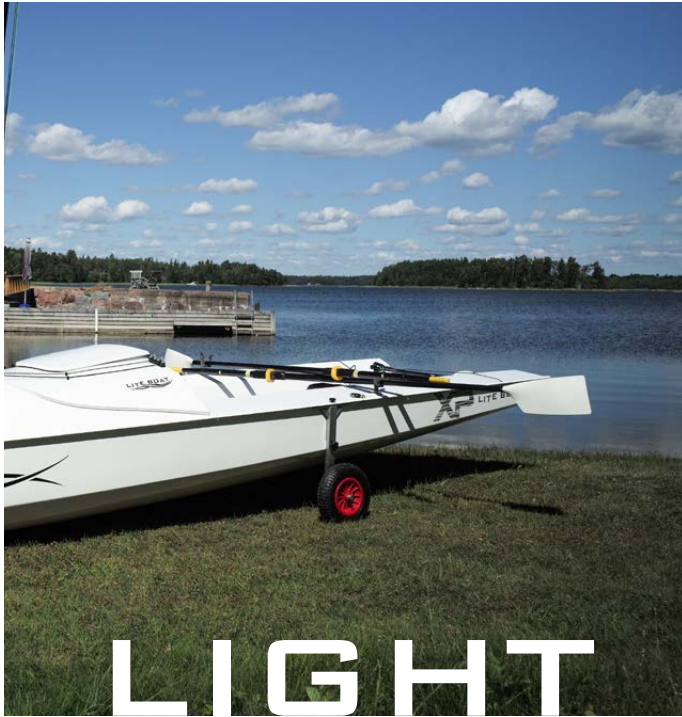



UNIQUE

DESIGNED FOR BOTH EXPERTS AND BEGINNERS







NO MOTOR





The first few questions that come to mind when leaving for a multi-day expedition are always more or less the same. Have we made the right choices? Have we forgotten anything? Will the unexpected have a happy ending? What about the weather forecast? We're leaving the dock in the early afternoon for a week of coastal navigation on our Lite XP, which is equally performant in sailing and rowing.

Anne and I are not experienced sailors. While Anne has no sailing experience, mine is limited to 20 sea trips. This journey is an adventure for us, especially with changes in wind direction and velocity often reaching twenty knots. To be safe, we're starting with a reef in the mainsail. Even with the reef, our speed averages 5 kn or better. Anne and I take turns steering and navigating. This boat is incredibly straightforward and easy to use with its Catboat style rigging. No shrouds or stays, no boom, and a fully battened mainsail make for a very simple cockpit with few strings to pull.

Getting close to Huraso, we decide to furl the sail, due to heavy wind, to finish our navigation rowing towards an isolated, yet charming dock. As a rower, I have to say that getting to the dock rowing is way easier than sailing or using an engine. As we arrive in Langvik Harbour, people waiting for the Ferry are clapping and cheering for us. It is not common to see a rowing boat in this area since the disappearance of Viking Ships.

On our first day, we traveled 17,3 NM. It was exactly what we planned to do for our first navigation on the LiteXP. We felt quite happy and victorious about it. It was quite a stress relief! Our night program in the middle of this incredible Swedish nature: Sea swimming, setting up our tent and preparing food on the dock.

The following days are filled with small pleasures of life and the discovery of small paradise islands. We're sailing in between those islands looking for the best spot to have lunch, the best rock to dive, and the best bay to nap in the shades of a tree. Before sailing again towards a coastal area sheltered from the wind to spend the night, and leave the next morning for one of the 22,000 islands of the Archipelago. With the rudder raised, the LiteXP only draws 15 cm of water. We can go everywhere while enjoying the wildlife. Evenings are exceptional thanks to the Northern sun and its spectacular and colorful sunsets. We let our mind wander and stock up on memories of the pale yellow and soft lights only seen in this area. There is nothing else to do, and it is just perfect!

Sleeping on board of the LiteXP is also a real pleasure; the gentle rocking motion of the sea puts us to sleep quickly. It feels good. Our tent protects the cockpit which we use as our living room and bedroom. It is also convenient to protect our stuff from the elements. Nights are so delightful we prefer staying on board versus pitching a tent on land. Every day we're traveling around 20 NM

Lorsque nous partons pour une expédition de plusieurs jours, les questions des premiers instants sont souvent les mêmes. Avons-nous fait les bons choix ? L'imprévu sera-t-il heureux ? Qu'a-t-on oublié ? Et la météo ? Nous quittons le ponton en début d'après midi pour une semaine de navigation côtière dans l'archipel, sur un nouveau bateau : le Lite XP, aussi performant à la voile qu'à l'aviron.

Notre expérience à la voile est plus que limitée : aucune pour Anne, une vingtaine de sorties avec des voiles pour moi. Ce voyage est une véritable aventure pour nous... Avec des vents variables, souvent bien établis autour de 20 nd durant la semaine. Par prudence, nous partons avec un ris au portant, filant à plus de 5 nd. Anne et moi nous relayons, alternant la barre et la carte. Le bateau est d'une simplicité formidable. Un gréement de catboat sans hauban, une grand-voile latté, pas de bome, un nombre très limité de ficelles dans le cockpit.

Avec ses milliers d'îles minuscules, le plus compliqué est de ne pas se perdre dans l'archipel. La carte ne suffit pas, Navionics veille sur nous, pauvre néophytes. Et c'est très rassurant ! Arrivés à Husaro, nous affalons la voile car le vent a bien forcé, pour finir la navigation à l'aviron jusqu'à un ponton aussi isolé que charmant. Le LiteXP s'avère super efficace et très maniable à la rame.

Pour le rameur que je suis, les manœuvres de port à l'aviron sont bien plus aisées qu'à la voile ou au moteur. En arrivant dans le port de Langvik, nous sommes applaudis par les gens qui attendent le ferry. Depuis la disparition des drakkars, ce n'est pas fréquent de voir un bateau rentrer au port à la rame. Nous avons parcouru 17,3 mn le premier jour. C'est exactement ce que nous avons prévu pour notre première navigation à bord du LiteXP. Nous avons le sentiment d'avoir remporté une petite victoire. Le stress du départ est descendu d'un cran ! Un bain de mer, montage de la tente, nous préparons le repas sur le ponton, nous sommes au cœur de cette nature suédoise incroyable.

Les jours qui suivent sont remplis des plaisirs simples de la découverte de petits paradis. Nous naviguons entre les îles à la recherche de la baie idéale pour déjeuner, du rocher parfait pour le bain de mer, des arbres qui dont l'ombre sera propice à la sieste. Et repartir vers une côte abritée pour y passer la nuit suivante, vers une des 22 000 îles de l'archipel. Dérive relevée, 15 cm d'eau suffisent au Lite XP pour flotter, nous passons partout, la vie sauvage nous plaît. Les soirées sont toutes exceptionnelles, avec les couleurs si particulières des couchers de soleil du Nord. Nos mémoires font le plein de jaunes pâles, de lumières douces que l'on ne voit qu'ici. Rien d'autre à faire, et c'est parfait. Dormir à bord de notre bateau est aussi un plaisir, nos mouvements nous bercent, nous sommes bien. La tente ferme le cockpit, c'est notre salon, notre antichambre, elle protège nos affaires. Nos nuits sont si bonnes que pour rien au monde nous ne monterions notre tente à terre.

Wenn man zu einer mehrtägigen Expedition aufbricht, stellt man sich immer die gleichen Fragen: Haben wir das richtige Material dabei? Haben wir alles was wir brauchen? Haben wir die richtige Wahl getroffen? Haben wir nichts vergessen? Was kommt auf uns zu? Wird alles so funktionieren, wie wir es uns vorgestellt haben? Was sagt die Wettervorhersage? Am frühen Nachmittag verlassen wir den Hafen in unserem neuen Boot, bereit für eine einwöchige Reise im Stockholmer Archipel. Die LiteXP beeindruckt durch ihre Vielseitigkeit und vereint sowohl Segeln als auch Rudern.

Meine Frau Anne und ich sind keine erfahrenen Segler. Während Anne keine Segelerfahrung hat, beschränkt sich meine auf 20 Törns. Diese Reise ist für uns ein Abenteuer, besonders was den Windrichtungswechsel und Geschwindigkeiten bis zu 20 Knoten angeht. Um nichts zu riskieren reffen wir das Großsegel sicher zu gehen, fangen wir mit einem verkleinerten Hauptsegel, dem Reff, an, obwohl auch hier Durchschnittsgeschwindigkeiten von bis zu 5 Knoten oder mehr möglich sind. Anne und ich wechseln uns beim Steuern und Navigieren ab. Das Boot hat einen unglaublichen Vortrieb und ist mit dem Catboot-Rigg leicht zu bedienen segeln. Der schlich gestaltete Segelplatz ist einfach zu bedienen. Das übersichtlich und bedienungsfreundlich konzipierte Cockpit ermöglicht ein sicheres Manövrieren in allen Bedingungen.

Der schwierigste Teil unserer Reise ist, nicht die Orientierung zwischen den tausenden kleinen Inseln im Archipel zu verlieren. Die Landkarte ist nichts für Anfänger, deshalb sind wir froh, für die die sichere Navigation unser „Navionics“ mit an Bord zu haben. Als wir uns Huraso nähern, entscheiden wir uns, das Segel aufgrund des starken Windes zu bergen einzuholen und den Rest des Weges zum Hafen zu rudern. Liteboat ist darauf spezialisiert, Ruderboote zu entwickeln und herzustellen. Auch die LiteXP ist im Ruderbetrieb sehr effizient und manövrierbar. Auch ohne Wind kann man mit Rudern Geschwindigkeiten bis zu 3 Knoten erreichen. Für mich als Ruderer ist es einfacher in den Hafen zu rudern als zu segeln oder mit Motorbetrieb anzulegen. Bei der Ankunft im Hafen von Langvik werden wir von begeisterten Reisenden, die auf die Fähre warten, jubelnd empfangen. Anscheinend ist es seit der Ära der Wikinger etwas Besonderes, ein Ruderboot zu sehen. Am ersten Tag sind wir 17,3 Seemeilen gereist, welches genau die Distanz ist, die wir uns vorgenommen haben. Wir waren glücklich und erleichtert darüber. Unser Abendprogramm inmitten dieser unglaublichen Umgebung: schwimmen, Zelt aufbauen und Abendessen zubereiten.

Die folgenden Tage sind geprägt von den kleinen Freuden des Lebens und der Entdeckung von paradiesischen kleinen Inseln. Wir segeln zwischen den Inseln herum, um Ausschau zu halten nach dem besten Platz zum Mittagessen, dem besten Felsen zum Tauchen und dem besten Platz für ein Schläfchen unter schattigen Bäumen, bevor es am nächsten Morgen wieder weiter geht. Mit dem hochgezogenen Steuer hat die LiteXP nur 15 cm Tiefgang, so dass wir

in 4 or 5 hours. The boat is light and we quickly reach over 4 kn, even when there's only a slight wind. We're going down South, close to Moja and then Haro, because the wind will blow South in 3 days time and we'll push us towards Ljusterö ; the city where we started our journey. Days after days, our confidence is growing. The boat is easy to steer. Its stability is reassuring. However, as soon as the wind reaches 15 kn, we are forced to take a reef in our main sail. It's a matter of loosening the main sheet and zipping up part of the sail; fast and easy.

Wednesday night, the wind changed direction, and our anchorage became quite involved. Instead of going around the island, we fixed the two launching wheels on both sides of the cockpit. Anne guided me, and I pulled the boat on the beach in just a few minutes. It wasn't a sailor move but using the trick of the foldable wheels to pull the boat on the sand is quite safe.

As planned, during the last two days, we mostly ran downwind at around 6 to 8 kn. We're heading North towards Hastede, our starting point on Ljustero Island. We're having fun racing other sailing boats way bigger than ours. On Saturday, we're back to the dock where we first launched. We're a bit sad at this point. We're putting this beautiful boat back on the trailer without any help, just the two of us by hand and without any strain.

The LightXP is the equivalent of the California but without any engine. A boat designed to go trekking anywhere. A boat where one could see without been seen (just a few claps sometimes).

With minimal experience in sailing, we reached our goal and completed the 150nm trip we planned, with winds often reaching over 15 kn. This boat allowed us to feel like experienced sailors, but unfortunately, we're not quite there yet. This initial trip on the LiteXP hull number one will forever stay in our minds. It was a unique and unforgettable experience.

Chaque jour nous parcourons environ 20 mn en quatre ou cinq heures. Le bateau est léger et nous sommes très vite au dessus des 4 nd, même dans des vents faibles. Nous descendons plein sud, vers Moja puis Haro, car le vent passera au sud dans trois jours et nous poussera vers Ljusterö, d'où nous sommes partis. Jour après jour, nous prenons confiance. Le bateau est vraiment facile à manier. Sa stabilité est rassurante. Une règle : dès 15 nd de vent établi, nous prenons un ris.

Mercredi soir le vent a tourné et notre mouillage devenait inconfortable. Plutôt que de contourner l'île, nous avons fixé les deux roues de mise à l'eau de part et d'autre du cockpit, Anne m'a guidé et j'ai tiré [seul] le bateau sur la rive en quelques minutes. Ce n'était pas une manœuvre de marin, mais cette astuce des roues escamotables pour mettre le XP au sec est vraiment bien.

Comme prévu, les deux derniers jours se font au portant et nous naviguons à 6 et 8 nd. Nous filons plein nord vers Hastede, notre point de départ sur la grande île de Ljusterö. Nous nous amusons à faire la course avec des voiliers bien plus gros que nous. Le samedi, nous retrouvons notre ponton du départ. Un peu triste, nous mettons notre beau bateau sur sa remorque. À la main, sans grue et sans se casser le dos !

Le LiteXP est un véritable engin d'exploration, nous avons pu bivouaquer partout, évoluer sur l'eau à la voile comme à l'aviron avec le même plaisir. Nous avons voyagé sur la mer comme des marins que nous ne sommes pas encore, nous avons parcouru 150 mn avec des vents souvent supérieurs à 15 nd. Vivement notre prochaine « LiteXPédition ».



überall hinsegeln und die Natur genießen können. Die Abende sind aufgrund der nördlichen Sonne außergewöhnlich, spektakuläre und farbenprächtige Sonnenuntergänge inklusive. Wir lassen unseren Gedanken freien Lauf. Es ist einfach perfekt! Auch das Übernachten in der LiteXP ist ein wahres Vergnügen. Das sanfte Schaukeln des Boots lässt uns schnell einschlafen. Unser Zelt schützt das Cockpit, das uns als Wohn- und Schlafzimmer dient und schützt unsere gesamte ganze Ausrüstung. Tatsächlich sind die Nächte im Boot so angenehm, dass wir lieber an Bord bleiben zum Übernachten anstatt unser Zelt an Land aufzubauen.

Wir legen jeden Tag ungefähr 20 Seemeilen zurück, wofür wir zwischen 4 und 5 Stunden brauchen. Da das Boot leicht ist, erreichen wir locker über 4 Knoten Geschwindigkeit, auch wenn nur eine leichter Brise Wind weht. Da der Wind günstig steht, segeln wir Richtung Süden, in die Nähe von Moja und Haro, um wieder in Richtung Ljusterö zu kommen, wo unsere Reise begann. Unser Vertrauen in das Boot wächst von Tag zu Tag. Das Boot ist leicht zu steuern, und seine Stabilität ist beruhigend. Wenn der Wind allerdings eine Geschwindigkeit von 15 Knoten und mehr erreicht müssen wir das Hauptsegel verkleinern und mit dem einem Reff weitersegeln.

Mittwochnachts wechselt dreht der Wind plötzlich (seine Richtung). Wir verloren den Ankerplatz, weshalb ich innerhalb weniger Minuten das Boot an Land ziehen musste, was aber aufgrund der integrierten verdeckten Räder kein Problem war. Während der letzten zwei Tage konnten wir wie geplant mit dem Wind mit 6 bis 8 Knoten segeln. Wir hatten wirklich Spaß dabei gegen andere, viel größere Segelboote zu segeln. Am Samstag waren wir zurück im Starthafen. Zu zweit haben wir das Boot ohne eine Schwierigkeit auf den Hänger verladen. Die LiteXP ist universell und überall einsetzbar.

Obwohl wir nur minimale Erfahrungen im Segeln haben erreichten wir trotzdem unser Ziel und haben die geplanten 150 Seemeilen zurückgelegt, auch bei Windgeschwindigkeiten über 15 Knoten. Das Boot hat uns das Gefühl gegeben, erfahrene Segler zu sein, aber ganz ehrlich, davon sind wir noch ein ganzes Stück entfernt. Diese erste Reise mit der LiteXP als Prototyp wird uns immer in Erinnerung bleiben. Es war eine einzigartige, unvergessliche Erfahrung.



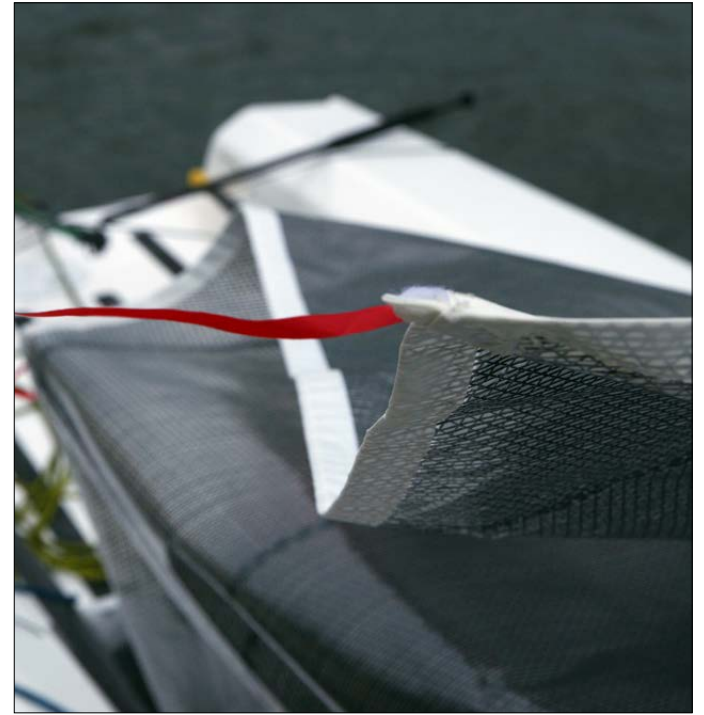

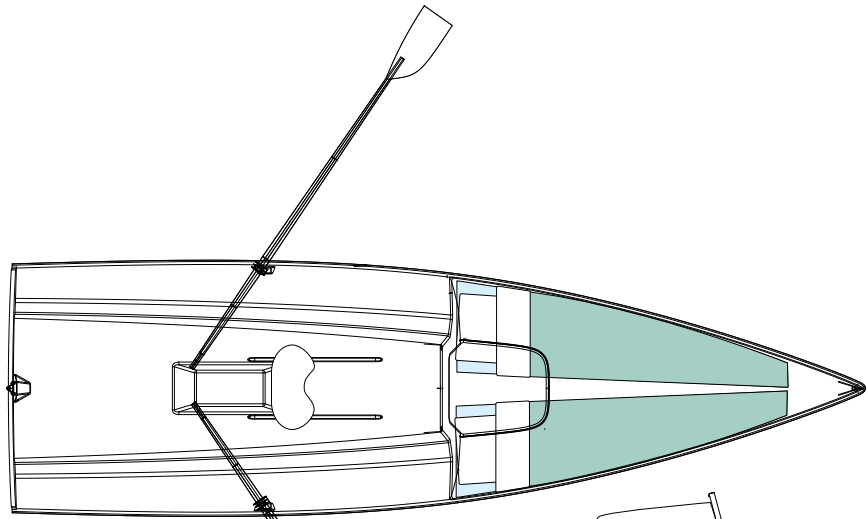

Specifications

Length **5,99 m**

Beam **1,78 m**

Draft **0,14 m / 1,07 m**

Swiveling **drift (rudder too)**

Centerboard **20 kg**

Weight (boat+mast+sails+sculls) **145 kg**

Max loaded weight **410 kg**

Cabin **2 berths**

Mast **7m carbon mast in 2 pieces**

Top mast **Water tight**

Main sail **10 m² by North Sails**

Genaker **11 m² by North Sails**

Sculls **carbon**

Construction **Fiberglass/carbon sandwich
with PVC foam / Vacuum infusion process**

Designed by **Sam Manuard**

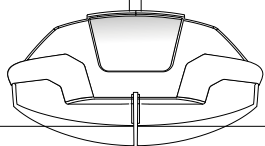

WL

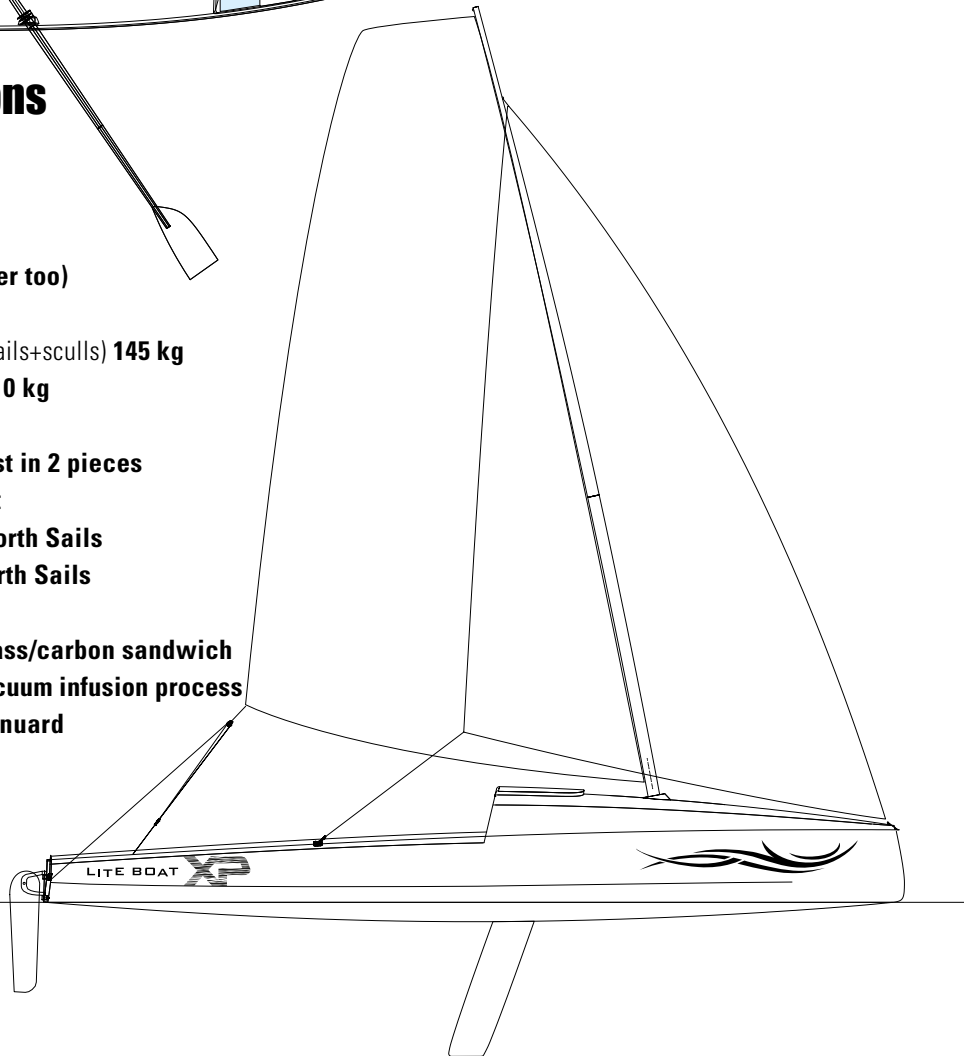

LITE BOAT

284, rue de la Viscamine
38530 Pontchara – France

xp@liteboat.fr | +33 476 40 46 76

<https://www.facebook.com/liteboat/>

<http://rowandsail.liteboat.fr/>

